

Etagère murale



aléuseuse



scie à denture fine



Tournevis plat

OUTILLAGE CONSEILLÉ :

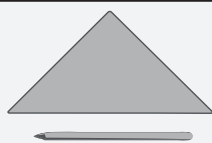

crayon, règle

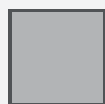

papier abrasif



scie à chantourner



colle à bois



serre-joints



poinçon

Forêts
Ø 4, 6 mm

NOM:

CLASSE:

LISTE DES PIÈCES :

DIMENSIONS:

PIÈCES:

LISTE DES PIÈCES :		DIMENSIONS:	PIÈCES:
2 lattes en pin	<input type="checkbox"/> OK✓	450 / 85 / 15 mm	F
3 lattes en pin	<input type="checkbox"/>	410 / 50 / 15 mm	D
4 lattes en pin	<input type="checkbox"/>	320 / 50 / 15 mm	B / C
2 lattes en pin	<input type="checkbox"/>	165 / 50 / 15 mm	A
1 latte en pin	<input type="checkbox"/>	410 / 20 / 15 mm	E
1 latte en pin	<input type="checkbox"/>	260 / 20 / 15 mm	G
14 vis	<input type="checkbox"/>	3,5 x 35 mm	v

1 Vue d'ensemble:

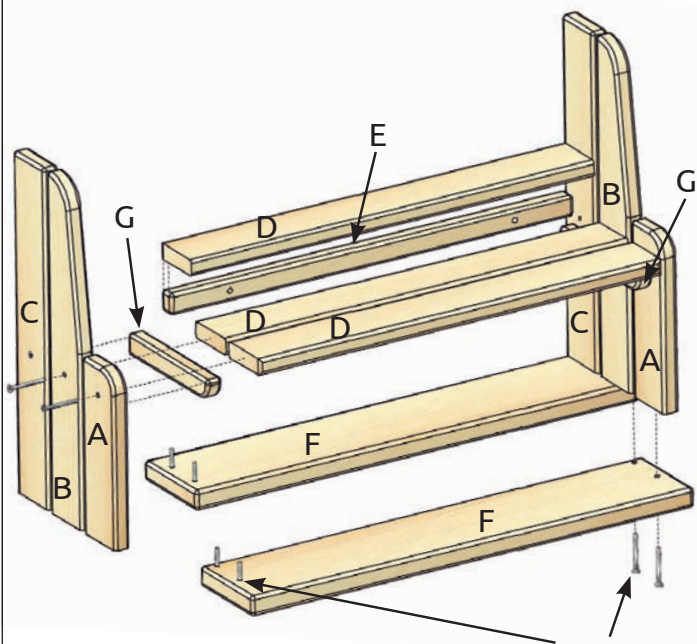

Jette un coup d'oeil sur l'ensemble.



2 Les pièces (A, B, C):

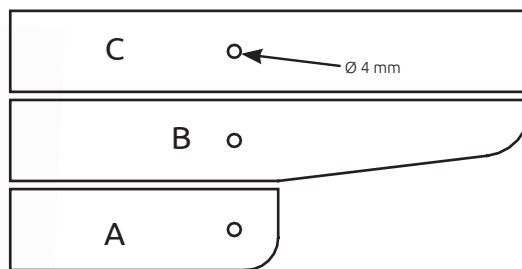

Dessine les pièces (A, B, C) selon les indications. Découpe les pièces (A, B) avec la scie à chantourner. Marque les trous avec un poinçon et perce-les avec un forêt de $\varnothing 4$ mm. Ponce tous les bords avec le papier abrasif.



3 Les pièces (D, E):

E

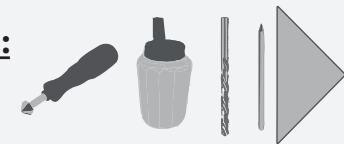
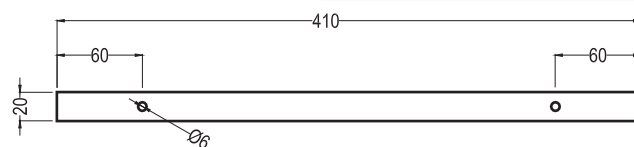

Dans la pièce (E) **perce deux trous** $\varnothing 6$ mm te permettant d'accrocher ton étagère.

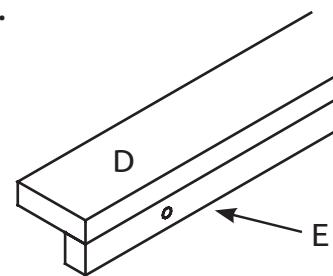

Colle la pièce (E) **derrière** sur la pièce (D) en **affleurement** et laisse sécher. Une fois la colle sèche, ponce tous les bords avec le papier abrasif.



4 Les pièces (F):

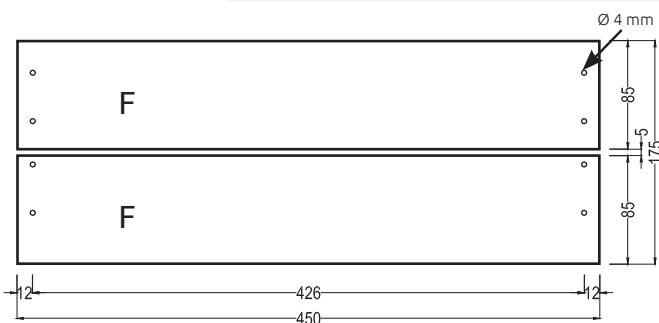
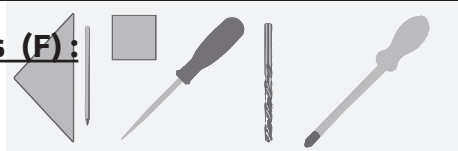

Perce les trous $\varnothing 4$ mm dans les pièces (F) sur les deux côtés. Puis poncez tous les bords avec le papier abrasif.

Visser ensemble la base (F) et les côtés (A, B, C) avec 8 vis (3,5 x 35). **Fais bien attention que entre les lattes il y a un espace de 5 mm.**

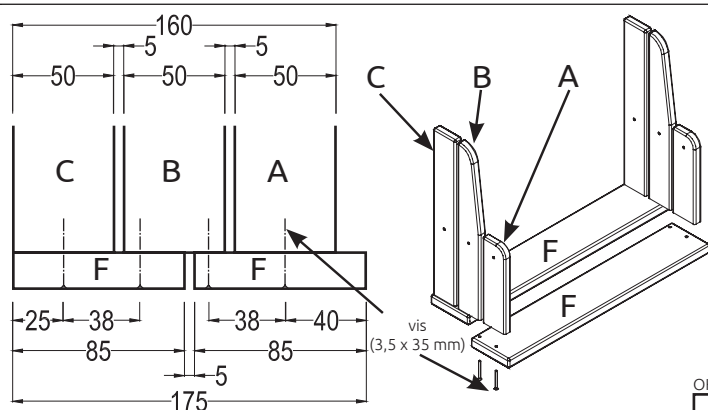

5 La pièce (G) :

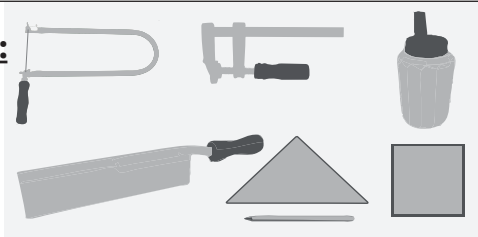

Découpe la latte (260 / 20 / 15 mm) en son milieu pour obtenir de lattes de (180 / 20 / 15 mm). Avec la scie à chantourner, découper la latte (G) **en arrondi sur le devant, puis poncer cet arrondi et les bords** avec le papier abrasif. **Attention :** Respecter un espace de 15 mm sur l'arrière et de 130 mm sur la hauteur. Fixer avec des serre-joints et laisser sécher.

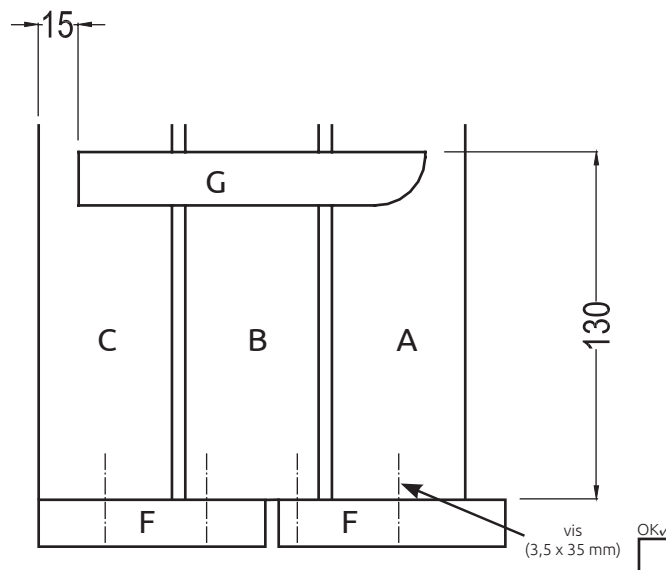

6 Les pièces (D) :

Poncer les bords des pièces (D) (410 / 50 / 15 mm) avec du papier abrasif. Dépose les pièces (D) sur le support (G). **Attention :** Les pièces (D) et (E) doivent être collées ensemble à fleur sur l'arrière et il doit **y avoir un espace de 5 mm entre les lattes**. Puis visser les planches (3,5 x 35 mm) ensemble.

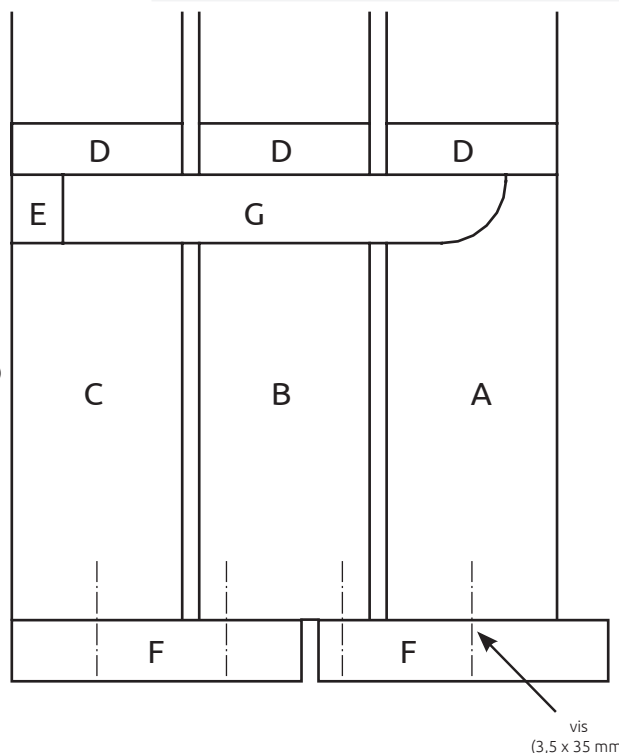
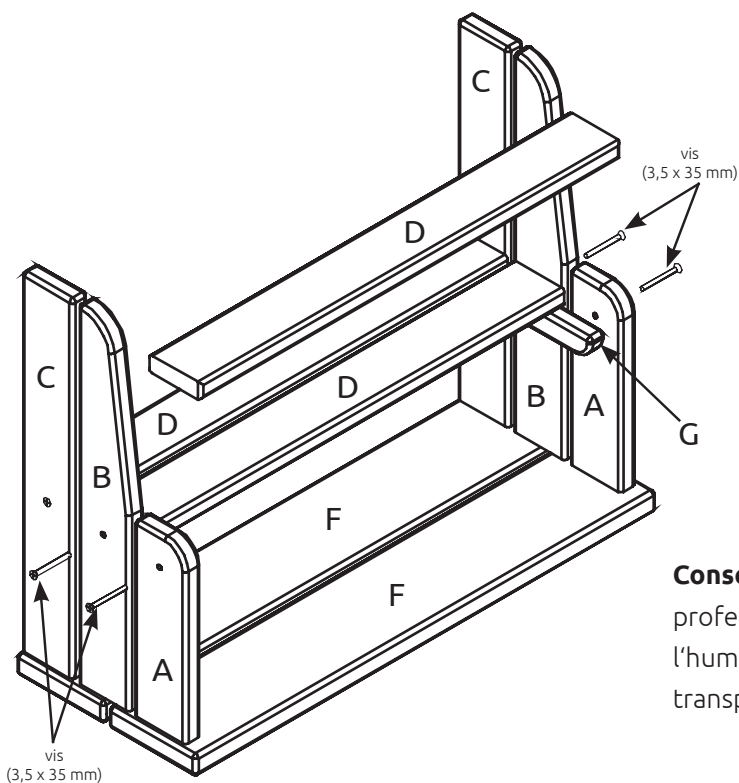
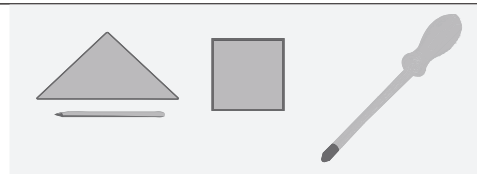

Conseils de pro : Pour que ton étagère a une allure professionnelle et pour qu'elle soit protégée de l'humidité, tu peux appliquer une couche de vernis transparent.

E - 1:1

